

# Lastväxlare för låga lyft

HookMaster är ett nytt begrepp som för lastväxlare i en ny tidsålder. Unika egenskaper ger Hookmaster en ökad flexibilitet och nya användningsområden som traditionella lastväxlare inte klarar. Den nya tekniken utan slitdelar såsom kedjor samt glidskenor innebär låga underhållningskostnader och ökat utnyttjande. JOAB har med HookMaster ett komplett program med lastväxlare för alla transportbehov.

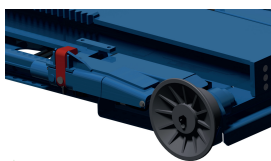

Hydraulisk flaklåsning



Högekantsställning



Lyft under marknivå



Radiostyrning

## SNABBFAKTA

- Svensktillverkad
- 17, -20, 25-tons lyft- och tippkapacitet
- Låg pådragningsvinkel
- Högekantsställning 93 grader

## DETALJERADE FAKTA

- Robust konstruktion för ökad hållfasthet och lång livslängd.
- Krokhöjden är SMS och DIN-standard och passar marknadens olika lastbärare.
- Anpassad för 3- och 4-axlade chassier.
- Brett utrustningsprogram anpassat för just dina behov.
- Ingår i vårt byggnationskoncept FBS som omfattar korrosionsbeständiga produkter (färdiglackerade vid montage). FBS innebär också en kortare ledtid.
- Ger dig som kund ett mångårigt lönsamt ägande.
- 17-, 20-, och 25-tons lyft- och tippkapacitet.
- Låg bygghöjd (178mm)
- HookMaster har 55 grader tippvinkel som standard.
- Högekantsställning (93) och lyft under marknivå finns som tillägg.
- Lyftbygeln har säkerhetsspärr som standard.
- Vikbar krokpelare ger låg pådragsvinkel vid t.ex. låg takhöjd samt minskar risken för lastförskjutning vid pådragnings.

## TILLÄGGSUTRUSTNING

- Kranflaksdubbar
- Redskapsfäste
- Snabbkörningssystem
- Mekanisk flaklåsning
- Radiostyrning
- Slagprovad framstam
- Spridarlämsutlösning
- Hylsor i framstam
- Högekantsställning (93), grader och lyft under marknivå.

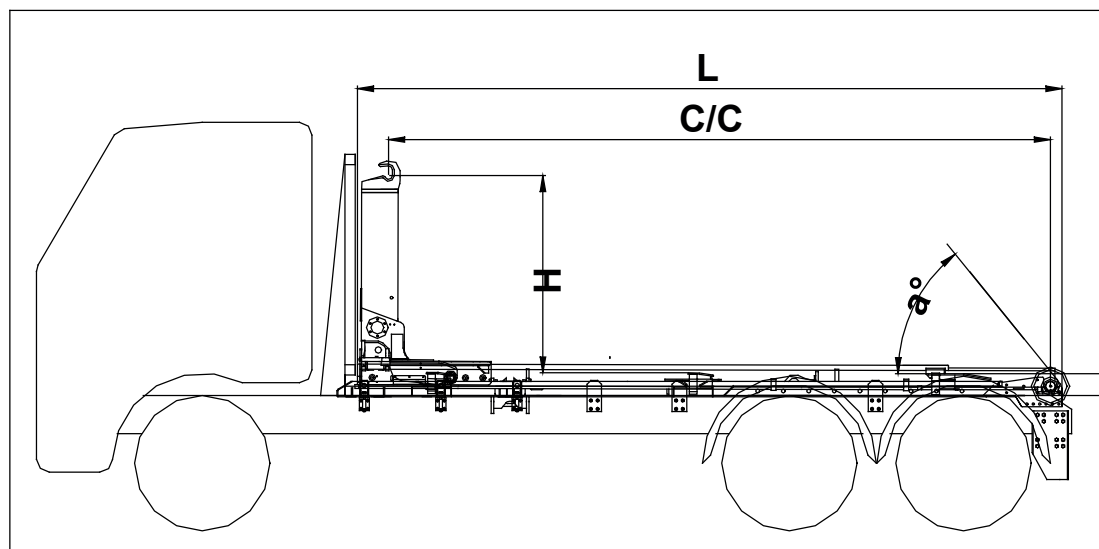

Modell	Vikt (kg)	Kapacitet (t)	Tryck (bar)	a	Mått (mm)				Rek. Lastbärare
					C/C	L	H	h	
HM 17/20/25-4850	2380	17-25	250	55/93	4850	5250	1450	178	4100-6200
HM 17/20/25-5000	2410	17-25	250	55/93	5000	5400	1450	178	4100-6200
HM 17/20/25-5150	2430	17-25	250	55/93	5150	5550	1450	178	4300-6400
HM 17/20/25-5300	2450	17-25	250	55/93	5300	5700	1450	178	4300-6400
HM 17/20/25-5450	2480	17-25	250	55/93	5450	5850	1450	178	4500-6600
HM 17/20/25-5600	2500	17-25	250	55/93	5600	6000	1450	178	4500-6600
HM 17/20/25-5750	2520	17-25	250	55/93	5750	6150	1450	178	4800-6800
HM 17/20/25-5900	2540	17-25	250	55/93	5900	6300	1450	178	4800-6800
HM 17/20/25-6050	2560	17-25	250	55/93	6050	6450	1450	178	5000-7000

Vi har alltid prioriterat säkerheten och användarvänligheten på våra produkter. På byggnationen finns det flera detaljer och komponenter som ökar säkerheten för chauffören och underlättar handhavandet.

JOAB Försäljnings AB  
 Östergärde Industriområde  
 417 29 Göteborg, Sweden  
 Tel: +46 (0)31 705 06 00  
 Fax: +46 (0)31 705 06 36  
 info@joab.se